

HO.RE.CA



FRIGOCENTER
I professionisti dell'acqua

CADEM S.R.L. - DIVISIONE FRIGOCENTER WATER

S.S. 159 delle saline km 0,500 snc 71043, Manfredonia (FG)

0884 596126 - 331 872 0779

SETTORE HO.RE.CA.



Soluzioni professionali per erogare acqua naturale, fredda e frizzante in grandi quantità. Sistemi compatti e potenti, ideali per bar, pub e ristoranti, con filtrazione avanzata e accessori inclusi.



CADEM S.R.L. - DIVISIONE FRIGOCENTER WATER

S.S. 159 delle saline km 0,500 snc 71043, Manfredonia (FG)

0884 596126 - 331 872 0779

SETTORE HO.RE.CA.



CARATTERISTICHE PRINCIPALI

- Tipologia: erogatore d'acqua sottobanco professionale (linea Ho.Re.Ca).
- Funzioni disponibili:
 - Acqua naturale a temperatura ambiente
 - Acqua naturale refrigerata
 - Acqua frizzante refrigerata (con bombola di CO₂ alimentare)
- Tecnologia di filtrazione: (opzionale, a seconda del kit scelto)
 - F-CAL → filtro dechloratore, antibatterico, anti-calcare.
 - F-MICRO → microfiltro antibatterico.
 - F-SOFT → filtro a resina a scambio ionico per riduzione durezza.
 - F-UV → filtro + sterilizzatore UV 12W.
- Non elimina i sali minerali naturali (mantiene calcio e magnesio).

PRESTAZIONI

- Produzione acqua refrigerata: da 30 a 400 litri/ora (a seconda del modello).
- Produzione continua: da 12 a 200 litri in continuo (a seconda del modello).
- Temperatura acqua refrigerata: 3-10 °C (con acqua in ingresso a 20 °C e ambiente a 25 °C).
- Produzione acqua frizzante: dipendente da carbonatore (1,1-2 L) e pompa di carbonazione
- Portata in erogazione: 1 litro in 20 secondi (sia liscia che frizzante, con 3 bar di pressione in ingresso).
- Pressione di esercizio acqua: ingresso acqua 3/8, pressione di esercizio gestita con riduttori (non inclusi).
- Pressione CO₂: ingresso 3/8, valori di esercizio fino a 16 bar (con riduttori non inclusi).
- Banco di ghiaccio: capacità da 8,5 a 52 litri (3,5-25 kg di ghiaccio, a seconda del modello).

COMPONENTI INCLUSI

- Gruppo refrigerante con condensazione ventilata.
- Compressore (da 1/6 HP a 5/8 HP, a seconda del modello).
- Banco di ghiaccio integrato.
- Pompa di carbonazione a palette (200-300 L/h).
- Carbonatore interno (1,1-2 L).
- Attacchi ingresso/uscita acqua e CO₂ da 3/8.
- Ricircolo IN/OUT (da 3/8 a 1/2 secondo il modello).
- Kit raccordi allaccio → opzionale.
- Filtri → non inclusi, da montare esternamente in linea.

DIMENSIONI INDICATIVE

- Dimensioni: variabili a seconda del modello.
- Peso: proporzionato alla capacità.
- Consumo elettrico: da 350 W a 980 W.



CADEM S.R.L. - DIVISIONE FRIGOCENTER WATER

S.S. 159 delle saline km 0,500 snc 71043, Manfredonia (FG)

0884 596126 - 331 872 0779

SETTORE HO.RE.CA.



Soluzioni professionali per erogare acqua naturale, fredda e frizzante in grandi quantità. Sistemi compatti e potenti, ideali per bar, pub e ristoranti, con filtrazione avanzata e accessori inclusi.

30 lt/h con trix - bottiglie 6+6
Perfetta per piccoli bar e bistrot: prestazioni elevate in poco spazio.



CADEM S.R.L. - DIVISIONE FRIGOCENTER WATER
S.S. 159 delle saline km 0,500 snc 71043, Manfredonia (FG)
0884 596126 - 331 872 0779

SETTORE HO.RE.CA.



**50 lt/h con trix - bottiglie
6+6**

**Ideale per locali di medie
dimensioni con consumo
costante.**



**90 lt/h con cobra a 3 vie
bottiglie 8+8**

**Potenza e affidabilità per
ristoranti con servizio
continuo.**



CADEM S.R.L. - DIVISIONE FRIGOCENTER WATER

S.S. 159 delle saline km 0,500 snc 71043, Manfredonia (FG)

0884 596126 - 331 872 0779

SETTORE HO.RE.CA.



FRIGOCENTER
I professionisti dell'acqua

**200 lt/h con cobra a 3 vie
bottiglie 12+12**
**La scelta di chi serve grandi
volumi d'acqua durante
tutta la giornata.**



**400 lt/h con cobra a 3
vie bottiglie 12+12**
**Massima capacità e
resistenza per hotel e
ristoranti di alto livello.**

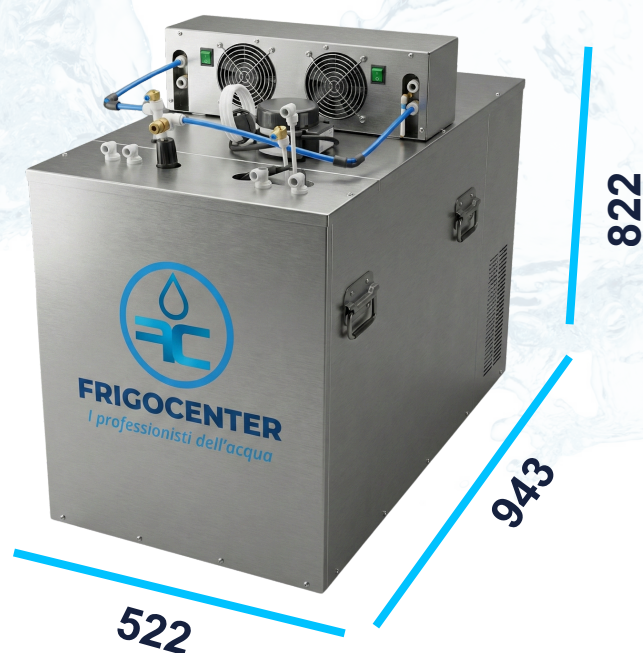

CADEM S.R.L. - DIVISIONE FRIGOCENTER WATER

S.S. 159 delle saline km 0,500 snc 71043, Manfredonia (FG)

0884 596126 - 331 872 0779

SETTORE HO.RE.CA.



Tutti i modelli includono filtrazione, rubinetto, colonnina, bombola CO₂, manometro e raccogli gocce.



TRIX

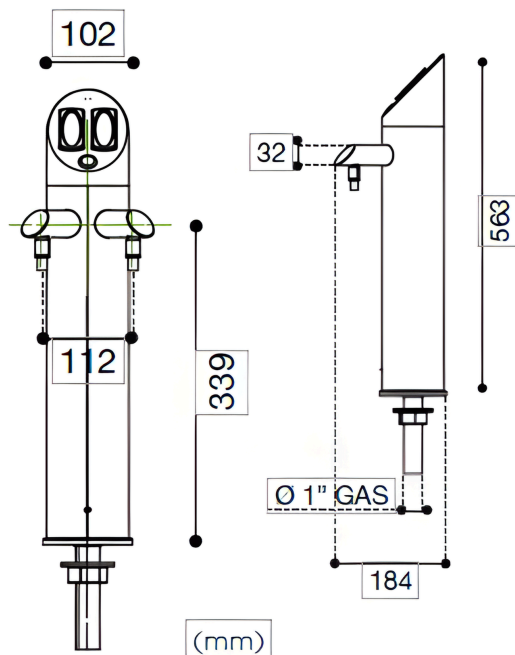

COBRA

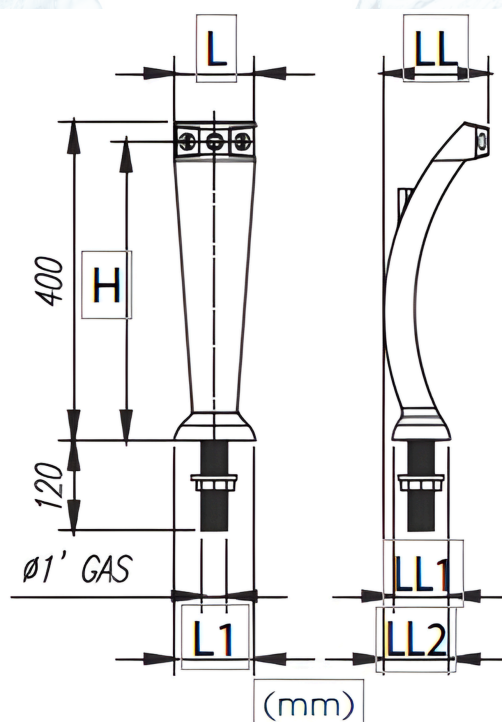

CADEM S.R.L. - DIVISIONE FRIGOCENTER WATER

S.S. 159 delle saline km 0,500 snc 71043, Manfredonia (FG)

0884 596126 - 331 872 0779



FRIGOCENTER
I professionisti del freddo



FRIGOCENTER
I professionisti dell'acqua

Vuoi maggiori informazioni o un'offerta personalizzata? Contattaci ora.

**CADEM S.r.l. – DIVISIONE FRIGOCENTER WATER
P.IVA / C.F.: 04217790718**

**Sede legale: S.S. 159 delle Saline KM 0,500 SNC
71043 Manfredonia (FG)**

email: info@frigocenterwater.it

**Ufficio: 0884 596126
Assistenza: 331 872 0779**

Sito web: frigocenterwater.it

CADEM S.R.L. – DIVISIONE FRIGOCENTER WATER
S.S. 159 delle saline km 0,500 snc 71043, Manfredonia (FG)
0884 596126 – 331 872 0779